

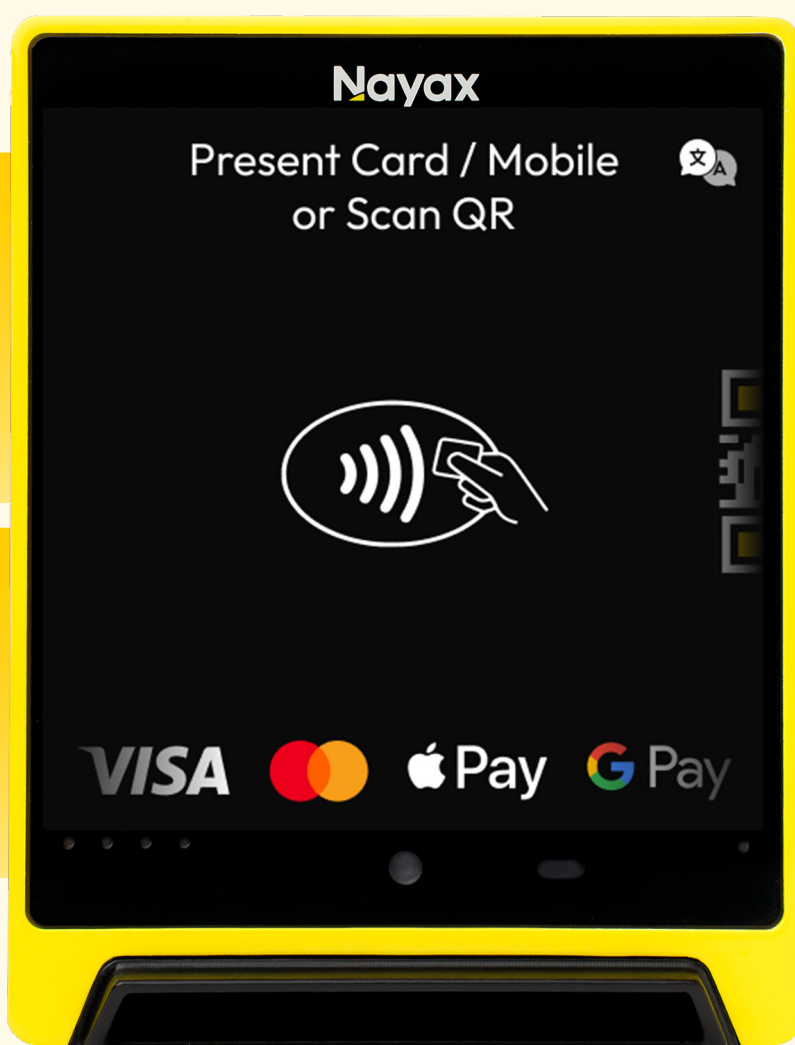

# VPOS Media 4

## Felhasználói kézikönyv



## Tartalomjegyzék

01	<a href="#">Borító</a>
02	<a href="#">Tartalomjegyzék</a>
03	<a href="#">Általános információk</a>
04-06	<a href="#">Logi információk</a>
07-09	<a href="#">Biztonsági információk</a>
10-11	<a href="#">Termékinformációk</a>
12-17	<a href="#">Eszközadatok</a>
18	<a href="#">Telepítés előtti követelmények</a>
19	<a href="#">Háttérkonfiguráció a Nayax Core-ban (telepítés előtt)</a>
20-22	<a href="#">Telepítési lépések</a>
23	<a href="#">Háttérkonfiguráció</a>
24	<a href="#">A telepítés tesztelése</a>
25-29	<a href="#">Működés</a>
30-31	<a href="#">Karbantartás és csere</a>
32-33	<a href="#">Hibaelhárítás</a>
34	<a href="#">Garancia</a>
35	<a href="#">Szoftverlicenc-szerződés</a>
36-38	<a href="#">GYIK (Gyakran ismételt kérdések)</a>
39-40	<a href="#">Kapcsolatfelvétel</a>



## Általános információk

### A kézikönyv célja

Ez a kézikönyv részletes utasításokat tartalmaz a VPOS Media 4 eszköz telepítéséhez, üzemeltetéséhez és karbantartásához. Célja, hogy segítse a technikusokat, az automatizált és önkiszolgáló gépek üzemeltetőit, valamint a rendszerintegrátorokat az eszköz hatékony beállításában és használatában.

### Célközönség

Ez a kézikönyv a következő személyek számára készült:

#### **Technikusok:**

Felelős a fizikai telepítésért, a vezetékek bekötéséért és a karbantartásért.

#### **Gépüzemeltetők:**

Gépintegráció, tranzakciófigyelés és fizetésfeldolgozás kezelése.

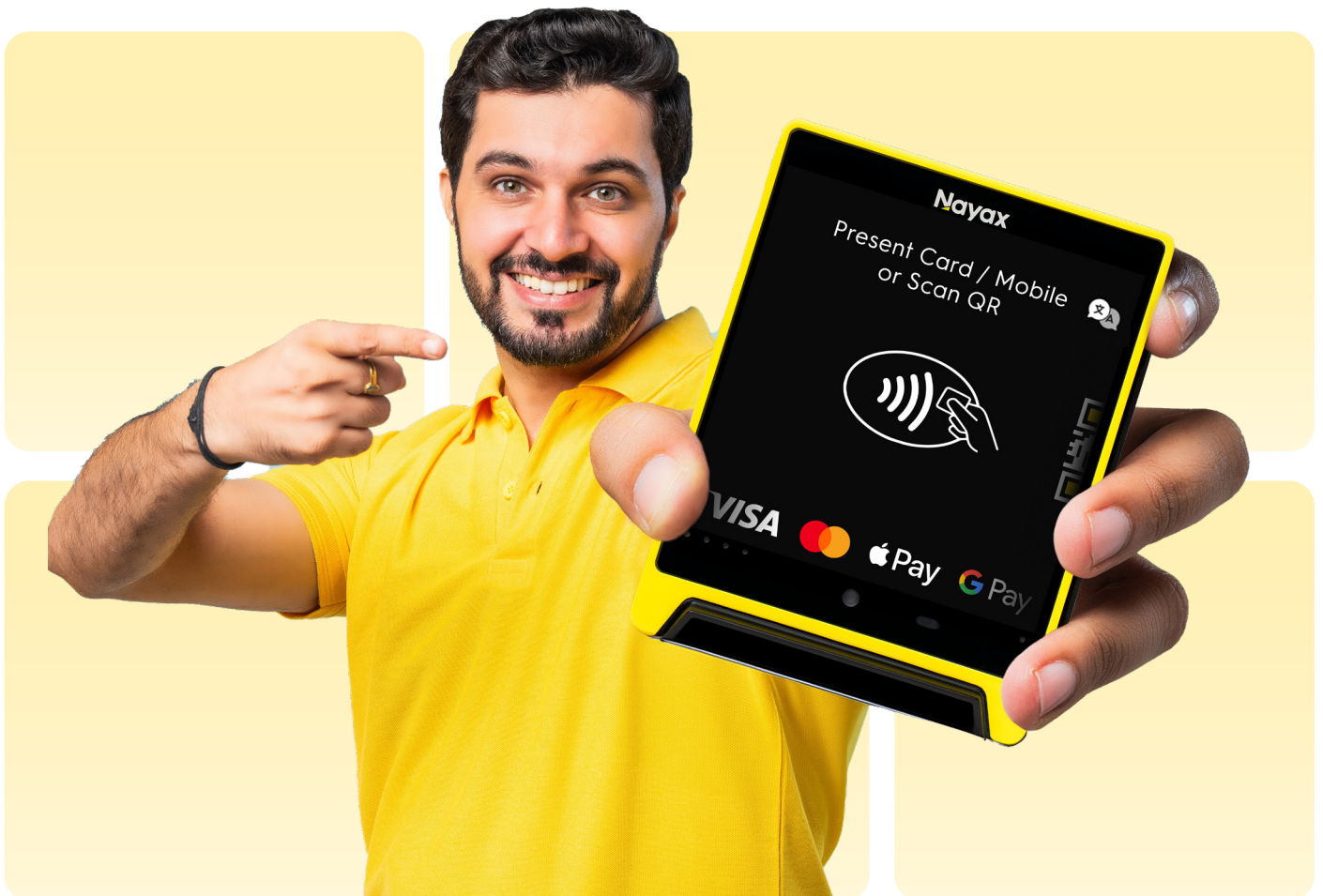

#### **Rendszerintegrátorok:**

A kapcsolat, a szoftverbeállítások és a [Nayax Core](#)-háttérrendszerrel való integráció konfigurálása.



## Figyelmeztető rendszer

Ez a szakasz áttekintést nyújt a kézikönyvben használt szimbólumokról, amelyek fontos biztonsági és üzemeltetési irányelveket jelölnek.

Szimbólum	Leírás
 <b>Figyelmeztetés</b>	Olyan potenciálisan veszélyes helyzetet jelöl, amely sérülést vagy berendezéskárosodást okozhat. A kockázatok elkerülése érdekében kövesd a biztonsági irányelveket.
 <b>Vigyázat</b>	Tanácsokat ad a berendezés meghibásodásának vagy az adatvesztés megelőzésére. Kezeld óvatosan az alkatrészeket, és kövesd az ajánlott eljárásokat.
 <b>Megjegyzés</b>	Kiemeli a hasznos tippet, bevált gyakorlatokat vagy további információkat a megértés és a használhatóság javítása érdekében.

## Védjegyek

A következő védjegyek és bejegyzett védjegyek szerepelnek ebben a kézikönyvben:

- A Nayax™ a Nayax Ltd. bejegyzett védjegye.
- A VPOS Media™ a Nayax Ltd. saját fejlesztésű terméke.
- A kézikönyvben említett egyéb terméknevek és cégnevek a tulajdonosaik védjegyei lehetnek. Minden védjegy a tulajdonosok tulajdonát képezi.

Ezen védjegyek jogosulatlan használata, reprodukálása vagy terjesztése szigorúan tilos.

## Felelősség kizárása

Ez a kézikönyv útmutatást nyújt a VPOS Media 4 eszköz telepítéséhez, üzemeltetéséhez és karbantartásához. Bár minden erőfeszítést megtettünk a pontosság biztosítása érdekében, a Nayax Ltd. nem vállal felelősséget a helytelen telepítésből, használatból vagy jogosulatlan módosításokból eredő hibákért, kihagyásokért vagy károkért.

Felelősség korlátozása:

- **Jogosulatlan módosítások:** A VPOS Media 4 hardverének vagy szoftverének módosítása a garancia és a szabályozási tanúsítványok érvényességét megszüntetheti. A Nayax Ltd. nem vállal felelősséget a jogosulatlan módosításokból eredő károkért.
- **Harmadik féltől származó kiegészítők:** A nem jóváhagyott kábelek, hálózati adapterek vagy kiegészítők használata az eszköz meghibásodásához vagy maradandó károsodásához vezethet. Kizárólag a Nayax által jóváhagyott alkatrészeket szabad használni.
- **Működési felelősség:** Az ügyfelek felelősek a megfelelő konfigurálásért és karbantartásért.
- **A szabályozások betartása:** A felhasználó felelős a helyi törvények és az iparágra vonatkozó irányelvek betartásáért.

A termék használatával a felhasználó vállalja a VPOS Media 4 telepítésével, konfigurálásával és üzemeltetésével kapcsolatos összes kockázatot.

## Alkalmazandó szabványok és tanúsítványok

A VPOS Media 4 eszköz megfelel az iparági megfelelőségi követelményeknek, és a következő tanúsítványokkal rendelkezik:

- PCI DSS
- PCI PTS
- CE
- FCC
- IC
- RCM
- RoHS
- ICES
- CE
- RoHS 2
- WEEE
- MIC
- ACMA/RCM
- ANATEL

További megfelelési részletekért látogass el a [Nayax támogatási portálra](#), vagy vedd fel a kapcsolatot a Nayax megfelelési csapatával.

## Szoftverlicenc-szerződés (jogi felülvizsgálat alatt)

A VPOS Media 4 szoftverre szoftverlicenc-szerződés vonatkozhat, amely meghatározza a használati korlátozásokat, a szoftverfrissítéseket és a tulajdonosi megfelelési feltételeket.

Adott esetben a szoftverlicenc-szerződés:

- Az eszköz dokumentációjának részeként a vásárláskor biztosított.
- A [Nayax Core](#)-rendszer kezdeti konfigurálása során jelenik meg.
- A Nayax-ügyfélportálon keresztül elérhető referencia céljából.

A szoftverlicenc-szerződés feltételei frissülhetnek és változhatnak. A felhasználóknak a Nayax-ügyfélportálon kell ellenőrizniük a legújabb verziót.

A szoftverlicenccel kapcsolatos kérdésekkel fordulj közvetlenül a Nayax Ltd. céghez.

## Biztonsági információk

Ez a szakasz a VPOS Media 4 eszköz megfelelő és biztonságos működésének biztosításához szükséges óvintézkedéseket és biztonsági irányelveket tartalmazza. Ezen óvintézkedések be nem tartása sérüléseket, az eszköz megrongálódását vagy a biztonsági előírások be nem tartását eredményezheti.





## Általános biztonsági óvintézkedések

A biztonságos működés érdekében kövesd az alábbi általános biztonsági irányelveket:

Szimbólum	Biztonsági utasítás
 <b>Figyelmeztetés</b>	Ne tedd ki az eszközt extrém hőnek, közvetlen napfénynek vagy nyílt lángnak, mert azok károsíthatják a belső alkatrészeket.
 <b>Figyelmeztetés</b>	Kerüld a nedvességet és a folyadékokat az eszköz közelében, hogy megelőzd az elektromos rövidzárlatot vagy a hardver meghibásodását.
 <b>Figyelmeztetés</b>	Ne szereld szét és ne módosítsd az eszközt. Ez érvényteleníti a garanciát és veszélyeztetheti a biztonsági funkciókat.
 <b>Figyelmeztetés</b>	Kapcsold ki a gépet, mielőtt kábeleket csatlakoztatnál vagy választanál le, hogy elkerüld az elektromos áramütés veszélyét.
 <b>Vigyázat</b>	Csak a VPOS Media 4 modellhez kompatibilis tápegységet használj: <ul style="list-style-type: none"> <li>A VPOS Media 4 támogatja a DC 12–42 V; AC RMS 12–24 V feszültségeket MDB-csatlakozáson keresztül.</li> </ul>
 <b>Vigyázat</b>	Győződj meg arról, hogy az áramforrás megfelel a szükséges feszültség- és áramerősség-előírásoknak, hogy elkerüld az eszköz meghibásodását.
 <b>Megjegyzés</b>	Ha az eszköz meghibásodik vagy hibát jelez, olvasd el a Hibaelhárítás szakaszt.
 <b>Megjegyzés</b>	Rendszeresen ellenőrizd az eszközt kopás, sérülés vagy laza csatlakozások szempontjából.
 <b>Megjegyzés</b>	Győződj meg a biztonságos rögzítésről, hogy elkerüld a rezgéssel kapcsolatos problémákat.





## Elektromos biztonság

Az áramütés és az eszköz károsodásának elkerülése érdekében kövesd az alábbi elektromos biztonsági ajánlásokat:

Szimbólum	Elektromos biztonsági utasítás
 <b>Figyelmeztetés</b>	Az eszköz szervizelése vagy kezelése előtt válaszd le az áramellátást.
 <b>Figyelmeztetés</b>	Ne használd az eszközt, ha az áramkábelek vagy csatlakozók megsérültek.
 <b>Figyelmeztetés</b>	Csak tanúsított elektromos alkatrészeket használj, és kerüld az áramkörök túlterhelését.
 <b>Vigyázat</b>	Ha az eszköz külső helyre van felszerelve, gondoskodj arról, hogy esőtől és szélsőséges időjárási körülményektől védve legyen.
 <b>Vigyázat</b>	Rögzítsd biztonságosan az összes kábelt, és ügyelj arra, hogy azok ne legyenek meghajlítva, hogy elkerüld a jel- vagy áramkimaradásokat.





## Kezelési és telepítési óvintézkedések

A megfelelő kezelés és telepítés segít megelőzni a károsodást és biztosítja az eszköz hosszú élettartamát.

Szimbólum	Kezelési és telepítési utasítások
 <b>Figyelmeztetés</b>	Az eszköz felszerelésekor használj megfelelő szerszámokat a sérülések elkerülése érdekében.
 <b>Figyelmeztetés</b>	Rögzítsd szorosan az összes rögzítőelemet, csavart és konzolt, hogy azok ne váljanak le.
 <b>Vigyázat</b>	Óvatosan kezeld a kábeleket, hogy azok ne csavarodjanak, ne hajoljanak meg és ne szoruljanak be.
 <b>Vigyázat</b>	Ha fúrásra van szükség, ügyelj arra, hogy a gép belső alkatrészei ne sérüljenek.

## Biztonság és manipuláció megelőzése

A VPOS Media 4 eszköz manipulációérzékelő mechanizmusokkal rendelkezik a biztonságos tranzakciók garantálása érdekében.

Szimbólum	Biztonsági utasítás
 <b>Figyelmeztetés</b>	<p>Ha a manipulációs riasztás bekapcsol, az eszköz véglegesen lezárul, és a cseréhez RMA (visszaküldési engedély) -eljárás szükséges a Nayax-ügyfélszolgálaton keresztül.</p> <ul style="list-style-type: none"><li>• A manipulációs riasztást jogosulatlan kinyitás és jelentős fizikai ütés (pl. az eszköz leejtése) is kiválthatja.</li><li>• Jelenleg nincs távoli visszaállítási lehetőség a manipulációs riasztásokra. Ha a riasztás bekapcsol, vedd fel a kapcsolatot a Nayax ügyfélszolgálatával az ellenőrzés és a további lépések érdekében.</li></ul>
 <b>Figyelmeztetés</b>	<p>Ne távolítsd el a biztonsági címkéket és ne nyisd ki az eszköz burkolatát, mert ez a garancia elvesztését vonja maga után.</p>
 <b>Vigyázat</b>	<p>Ha manipulálást észlelsz, vedd fel a kapcsolatot a Nayax ügyfélszolgálatával az ellenőrzés és a visszaállítási eljárás érdekében.</p>
 <b>Vigyázat</b>	<p>Győződj meg arról, hogy az eszköz biztonságosan van felszerelve, hogy megakadályozd a jogosulatlan eltávolítást.</p>

## Termékinformációk

A VPOS Media 4 egy készpénzmentes fizetési terminál, amelyet felügyelet nélküli fizetési rendszerekhez terveztek, és a következőket képes kezelni:

- Automaták
- Kioszkok és intelligens kiskereskedelem
- Elektromos járművek töltőállomásai
- Mosodák
- Autómosók és egyéb önkiszolgáló környezet

A VPOS Media termékcsalád többféle fizetési módot és csatlakozási lehetőséget támogat, amelyek automatizált és önkiszolgáló gépekhez, kioszkokhoz, elektromos járművek töltőállomásaihoz és önkiszolgáló környezetekhez vannak optimalizálva. A konkrét interfészkompatibilitásról lásd a modellek összehasonlító táblázatát.

## Mi van a dobozban?

Minden VPOS Media 4 csomag a következő alkatrészeket tartalmazza:

Elem	Leírás
<b>VPOS Media 4 eszköz</b>	All-in-one fizetési és telemetriai terminál érintőképernyővel, kártyaolvasóval és kommunikációs interfészekkel.
<b>Rögzítőlemez</b>	Az eszköz rögzítésére szolgál automatákban, kioszkokban vagy egyéb berendezésekben.
<b>Csavarok és rögzítőelemek</b>	Az eszköz géphez vagy rögzítőlemezhez történő rögzítéséhez szükséges.

## Alapértelmezés szerint nem tartalmazott speciális alkatrészek

A VPOS Media 4 egyes alkatrészei alapértelmezés szerint nem tartoznak a csomaghoz, hanem külön kiegészítőként kaphatók bizonyos gépekbe való integráláshoz vagy protok

Elem	Leírás
<b>MDB-, Marshall- vagy Pulse-kábel</b>	Alapértelmezés szerint nem tartalmazza. Csak bizonyos gépi integrációkhoz szükséges.
<b>Külső antenna</b>	A VPOS Media 4 opcionális külső antennával rendelkezik a jobb csatlakozás érdekében. (A VPOS Media 4 belső integrált antennával rendelkezik.)
<b>Védőtok</b>	Védőtok, amely szárazon tartja a VPOS Media 4 eszközt, átlátszó Tap&Go funkcióval

## Termékáttekintés

A VPOS Media 4 eszköz több interfészt és alkatrészt tartalmaz, amelyek zökkenőmentes működésre lettek tervezve.

### Elülső nézet:

- **Érintőképernyős kijelző:** Intuitív felhasználói felületet biztosít a tranzakciók kezeléséhez.
- **NFC érintésmentes zóna:** Támogatja a tap-to-pay tranzakciókat.
- **Chip és PIN (EMV-olvasó):** Lehetővé teszi a biztonságos intelligens kártyás fizetéseket PIN-kódos hitelesítéssel.
- **Mágnescsíkos olvasó:** Elfogadja a mágneskártyás tranzakciókat.



### Hátulnézet:

- **SIM-kártya-nyílás:** A Media 4-ben lehetőség van fizikai SIM-kártya behelyezésére, ha ez szükséges a kapcsolat javítása érdekében.
- **MDB-csatlakozó:** Szükséges az MDB automatizált és önkiszolgáló gépek integrálásához.
- **Ethernet (RJ-45) -port:** Vezetékes LAN-kapcsolatot biztosít.
- **Tápcsatlakozó:** Nincs áramellátás USB-C-csatlakozón keresztül – csak Etherneten keresztül (a mi kábelünkkel).
- **Antennaport:** Szükség esetén lehetővé teszi külső antennák csatlakoztatását.

## Eszközadatok

Ez a szakasz a VPOS Media 4 eszköz részletes műszaki specifikációit tartalmazza. Bemutatja a legfontosabb funkciókat, a környezeti tűréshatárokat és a megfelelőségi szabványokat, amelyek biztosítják az optimális teljesítményt és a biztonsági előírások betartását.

Telepítési környezet	
Üzemi hőmérséklet	-20 °C és +55 °C (-4°F és +131°F) között
Tárolási hőmérséklet	-40 °C és +55 °C (-40°F és +167°F)
Páratartalom	5% és 95% (nem kondenzáló)
Por- és vízállóság	IP 55, IK08
Gyúlékonyság	UL-94 V0
Biztonság	CE, FCC, RoHS
Fizikai méretek	
Magasság	107 mm / 4,2"
Szélesség	85 mm / 3,3"
Mélység	47 mm / 1,8"
Súly	340 g
Interfész és menedzment	
Kijelző	4" színes LCD érintőképernyő, 480 x 480 képpont
Architektúra	4 x Cortex A53 @ 1.3GHz
Audio	Hangszóró
Helymeghatározás	Többnyelvű felhasználói felület + hangvezérlés + alkalmazásalapú vizuális élmény
Elektromos tanúsítványok	FCC, ICES, CE, RoHS, RoHS 2, WEEE, MIC, ACMA/RCM, ANATEL

<b>Fizetési tanúsítványok</b>	PCI-PTS, EMV Contact L1/L2, Contactless L1, FeliCa, MasterCard TQM, Visa, Mastercard, Amex, Discover, JCB, Interac
<b>Kommunikáció</b>	4G Global, GPS (+GLONASS + BD), Ethernet, Bluetooth 4.2, WiFi (2.4GHz + 5GHz) beépített vagy külső antennával
<b>Mobilhálózati kapcsolat</b>	4G CAT4, Külső antennacsatlakozó + belső tartalékantenna, 5 régiós modulkonfiguráció
<b>SIM/SAM</b>	nano SIM, nano SAM, eSIM
<b>Tápegység</b>	DC 12-42V; AC RMS 12-24V; támogatja a kíméletes leállítást áramkimaradás esetén
<b>Érzékelő</b>	Repülésiidő-érzékelő, belső hőmérséklet-érzékelők, rongálás elleni gyorsulásmérő-érzékelő
<b>Portok</b>	USB OTG, MDB Slave, MDB Master, 2 UART TTL, 2 RS232, DEX, MDB, 6 Pulse, External Reader, nyitott ajtóbemenet, külső hőmérséklet-érzékelő bemenet, tiltásbemenet

## Eszközméreték:

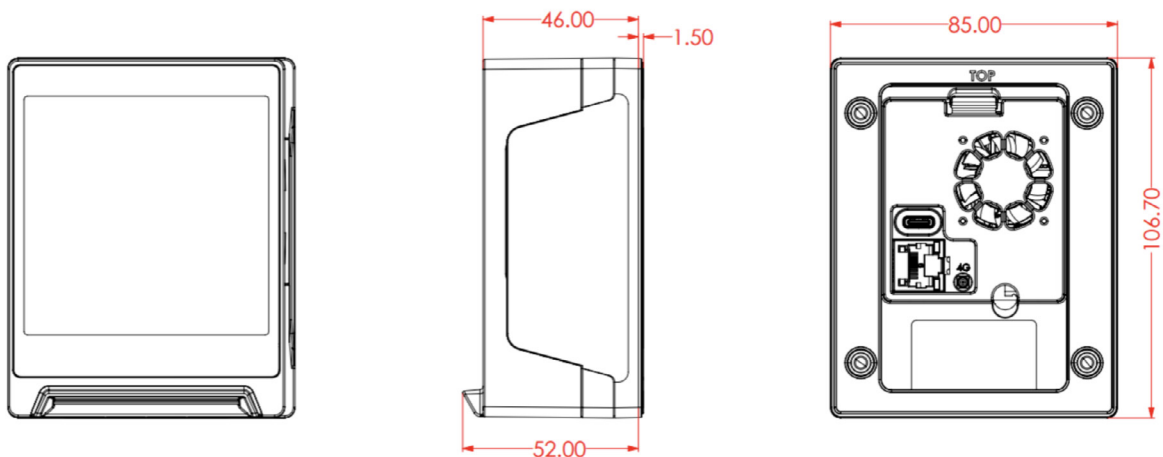

### **Megjegyzés a környezetvédelemről:**

A VPOS Media 4 eszköz úgy lett kialakítva, hogy megfeleljen a különböző környezetvédelmi szabványoknak. Jelenleg IP55 besorolással rendelkezik, ami azt jelenti, hogy védett a por behatolása és az alacsony nyomású vízsugarak ellen. Ez a besorolás biztosítja a megbízható működést kültéri környezetben.

## Megfelelőségi nyilatkozat

**Gyártó neve:** NAYAX Ltd.

**Gyártó címe:** 3 Arik Einstein St., 1st Floor, Herzliya, 4659071, Israel

kizárólagos felelősségére kijelenti, hogy a termék

**Termékleírás:** Készpénzmentes és telemetriai rendszer

**Termékmodell:** VPOSM4

**Márkanév vagy védjegy:** NAYAX

**Nyomonkövethetőségi azonosító:** Nayax\VPOS Project\Application Package

**megfelel a vonatkozó uniós harmonizációs jogszabályoknak:**

EU-irányelv	Szabványok	Leírás
LVD-irányelv 2014/35/EU	EN IEC 62311: 2020	Elektromágneses mezők (0 Hz - 300 GHz) emberi expozícióra vonatkozó korlátozásokkal kapcsolatos elektronikus és elektromos berendezések értékelése
LVD-irányelv 2014/35/EU	IEC 62368-1: 2018 EN IEC 62368-1: 2020+A11: 2020	Audio-/videó-, információs és kommunikációs technológiai berendezések - 1. rész: Biztonsági követelmények
EMC EU-irányelv 2014/30/EU	ETSI EN 301 489-1 V2.2.3 (2019-11)	Rádiós berendezések és szolgáltatások elektromágneses összeférhetőségére (EMC) vonatkozó szabvány; 1. rész: Általános műszaki követelmények
ETSI EN 301 489-3 (V2.3.2 (2023-01)	Rádiós berendezések és szolgáltatások elektromágneses összeférhetőségére (EMC) vonatkozó szabvány; 3. rész: A 9 kHz és 246 GHz közötti frekvenciákon működő rövid hatótávolságú eszközökre (SRD) vonatkozó különleges feltételek; Harmonizált szabvány az elektromágneses összeférhetőségre vonatkozóan	
ETSI EN 301 489-17 (V3.3.1 (2024-09)	Rádiós berendezések és szolgáltatások elektromágneses összeférhetőségére (EMC) vonatkozó szabvány; 17. rész: A szélessávú és szélessávú adatátviteli rendszerekre vonatkozó különleges feltételek. Harmonizált szabvány az elektromágneses összeférhetőségre vonatkozóan	
ETSI EN 301 489-19 (V2.2.1(2022-09)	Rádiós berendezések és szolgáltatások elektromágneses összeférhetőségére (EMC) vonatkozó szabvány; 19. rész: Az 1,5 GHz-es sávban működő, adatátvitelt biztosító, kizárólag vételi funkcióval rendelkező mobil földi állomásokra (ROMES) és az RNSS sávban működő, helymeghatározási, navigációs és időzítési adatokat biztosító GNSS vevőkészülékekre vonatkozó különleges feltételek; Harmonizált szabvány az elektromágneses összeférhetőségre vonatkozóan	

EU Directive	Standards	Description
RED, EU-irányelv 2014/53/EU	ETSI EN 301 489-52 V1.2.1 (2021-11)	Rádiós berendezések és szolgáltatások elektromágneses összeférhetőségére (EMC) vonatkozó szabvány; 52. rész: A mobilkommunikációs felhasználói berendezések (UE) rádió- és kiegészítő berendezéseire vonatkozó különleges feltételek
ETSI EN 300 330 (V2.1.1 (2017-02	Kis hatótávolságú eszközök (SRD); 9 kHz és 25 MHz közötti frekvenciatartományban működő rádiós berendezések és 9 kHz és 30 MHz közötti frekvenciatartományban működő induktív hurokrendszerek; a 2014/53/EU irányelv 3.2. cikkében foglalt alapvető követelményeket lefedő harmonizált szabvány	
ETSI EN 301 908-1 (V15.2.1 (2023-01	IMT mobilhálózatok; Harmonizált szabvány a rádióspektrumhoz való hozzáférésre vonatkozóan; 1. rész: Bevezetés és általános követelmények 15. kiadás	
TSI EN 301 908-2 (V13.1.1 (2020-06	IMT mobilhálózatok; Harmonizált szabvány a rádióspektrumhoz való hozzáférésre vonatkozóan; 2. rész: CDMA közvetlen terjedésű (UTRA FDD) felhasználói berendezés (UE)	
ETSI EN 301 908-13 (V13.2.1 (2022-02	IMT mobilhálózatok; Harmonizált szabvány a rádióspektrumhoz való hozzáférésre vonatkozóan; 13. rész: Fejlett univerzális földi rádiós hozzáférés (E-UTRA) Felhasználói berendezés (UE)	
ETSI EN 301 511 V12.5.1 (2017-03	Digitális mobil távközlési rendszer (2. fázis+) (GSM); Mobilállomás (MS) megfelelési előírások. 1. rész: Megfelelési előírások (3GPP TS 51.010-1 13.7.0 verzió, 13. kiadás)	
ETSI EN 300 328 (V2.2.2 (2019-07	Szélessávú átviteli rendszerek; 2,4 GHz-es sávban működő adatátviteli berendezések; Harmonizált szabvány a rádióspektrumhoz való hozzáférésre vonatkozóan	
ETSI EN 301 893 (V2.1.1 (2017-05	5 GHz-es RLAN; Harmonizált szabvány, amely lefedi a 2014/53/EU irányelv 3.2. cikkében foglalt alapvető követelményeket	
ETSI EN 300 440 (V2.2.1 (2018-07	Kis hatótávolságú eszközök (SRD); 1 GHz és 40 GHz közötti frekvenciatartományban használatos rádiós berendezések; harmonizált szabvány a rádióspektrumhoz való hozzáférésre vonatkozóan.	
RED, EU directive 2014/53/EU 3.3 (d),(e), (f) Cybersecurity Requirements	EN 18031-1: 2024 EN 18031-2: 2024 EN 18031-3: 2024	A rádiós berendezésekre vonatkozó közös biztonsági követelmények 1. rész: Internethez csatlakozó rádiós berendezések 2. rész: Adatokat feldolgozó rádiós berendezések, nevezetesen internethez csatlakozó rádiós berendezések 3. rész: Internethez csatlakozó rádiós berendezések feldolgozása

## RoHS:

- EN 62321-3-1:2014 Elektrotechnikai termékekben található bizonyos anyagok meghatározása – 3-1. rész: Szűrés – Ólom, higany, kadmium, teljes króm és teljes bróm röntgenfluoreszcencia-spektrometriával

**A következő szervezetek által kiadott tesztjelentések/tanúsítványok:** Intertek GmbH, Emtex, AT4 (Dekra)

## További információk:

- Mivel ezt a modult beépítették a végtermékbe, azt újra kell értékelni a 2014/53/EU rádióberendezésekre vonatkozó irányelv követelményeinek való megfelelés szempontjából.

A termék megfelel a 2014/53/EU rádióberendezésekre vonatkozó irányelv,  
a 2011/65/EU RoHS-irányelv követelményeinek, és ennek megfelelően rendelkezik a **CE** jelöléssel.

## WEEE-megfelelés (elektromos és elektronikus berendezések hulladéka)

A WEEE-irányelv (2012/19/EU) szerint az elektromos és elektronikus berendezéseket nem szabad a válogatás nélküli települési hulladékkal együtt ártalmatlanítani.



- **Helyes ártalmatlanítás:** Élettartamuk végén a VPOS Media 4 eszközöket külön kell gyűjteni és visszaszállítani egy kijelölt gyűjtőhelyre az elektromos és elektronikus berendezések újrahasznosítása céljából.
- **Szimbólum:** A termék vagy csomagolásán található áthúzott kerek szemetes szimbólum azt jelzi, hogy a terméket a háztartási hulladéktól elkülönítve kell ártalmatlanítani.

## Mobilhálózati sávok és átviteli teljesítmény

Ez a szakasz részletes áttekintést nyújt a VPOS Media 4 eszköz által a különböző globális piacokon támogatott mobilhálózati sávokról és maximális átviteli teljesítmény-szintekről.

Piac	Globális verzió
GSM	B2, B3, B5, B8
UMTS	B1, B2, B4, B5, B8
LTE	B1, B2, B3, B4, B5, B7, B12, B17, B28, B38, B41

NFC – 13,56 MHz frekvencia ASK-modulációval, maximális teljesítmény 30,41 dBm.

## Biztonsági és kezelési utasítások

Ez a szakasz a VPOS Media 4 eszköz alapvető biztonsági irányelveit és kezelési utasításait ismerteti. A biztonságos és megfelelő működés biztosítása, valamint a jótállás érvényességének fenntartása érdekében erősen ajánlott, hogy az eszköz használata vagy szervizelése előtt alaposan olvassa el ezt a kézikönyvet.

### Környezetvédelmi szabadtéri irányelvek

A kiegészítő kockázatának elkerülése érdekében ajánlott elkerülni az eszköz közvetlen napfénynek való kitettségét. Gondoskodj arról, hogy a termék ne legyen kitéve korrozív gázoknak vagy folyadékoknak. Fontos, hogy az eszközt ne kondenzációs körülmények között helyezd üzembe.

### Külső csatlakozás és tápellátás

A VPOS Media 4-hez csatlakoztatott összes külső áramkörnek SELV (biztonsági extra alacsony feszültség) és LPS (korlátozott áramforrás) típusúnak kell lennie az IEC60950-1:2005+/A1:2010 és IEC/EN62368-1: 2014 ES1 5. szakaszának, valamint az LPS Q. mellékletének szerint.

### Garancia és felelősség

Köszönjük, hogy a Nayaxot választottad. Kérjük, olvasd el a Nayax 24 hónapos korlátozott jótállási feltételeit, amelyek a szerződésében szerepelnek. Abban a valószínűtlen esetben, ha eszközöd javításra szorul, vagy további információra van szükséged, kérjük, vedd fel velünk a kapcsolatot a [support@nayax.com](mailto:support@nayax.com) címen. A garancia érvényét veszti, ha az eszköz rongálás és/vagy korrózió miatt megsérül.

### Tisztítási utasítások

A tisztításhoz puha, száraz ruhát használhatsz. Ha az eszköz nagyon piszkos, tisztítsd meg kis mennyiségű alkohollal. Ne használj szerves oldószereket, például hígítót vagy benzolt.

## Telepítés előtti követelmények

A telepítés megkezdése előtt győződj meg arról, hogy a következő követelmények teljesülnek:

## Nayax Core-beállítás és PCI-aktiválás

- Az eszközt egy központi gépre kell csatlakoztatni és helyesen be kell állítani a [Nayax Core](#)-ban a tranzakciók végrehajtásához. A helytelen konfiguráció tranzakciós hibákat okozhat.
- A hitelkártyák elfogadásához az eszköznek PCI-kompatibilisnek és aktiválnak kell lennie. Végezd el a PCI-aktiválási folyamatot az [activate.nayax.com](https://activate.nayax.com) oldalon. Ehhez egy varázsló típusú űrlapot kell kitöltened.

## Áramellátás

- Győződj meg arról, hogy a hálózati adapter képes biztosítani a jelen kézikönyv „**Termékadatok**” szakaszának „**Tápellátás**” sorában megadott szükséges feszültséget és áramerősséget.

## Kapcsolódás

- **Ethernet:** Ethernet-kábelen (RJ-45) keresztül történő hálózati csatlakozást igényel.
- **Wi-Fi:** Konfigurálható a Nayax Core vagy a Technician alkalmazáson keresztül.
- **SIM:** A VPOS Media 4 eSIM-et (beágyazott SIM-kártyát) használ. Az aktiválás automatikus.

## Szerszámok

- **Nyomatékcsavarhúzó:** Annak biztosítása, hogy a csavarokat a meghatározott nyomatékkal (Nm) húzzák meg.
- **Svájci nyomatékkulcs:** Belső szerelések során az adapternyák meghúzásához ajánlott. A szükséges nyomaték 0,9-1 Nm és 1 Nm között van. A kulcs nem tartozik a készlethez.
- **Fúró és sablon:** Külső telepítésekhez szükséges, ahol fúrásra van szükség.

## Háttérkonfiguráció a Nayax Core-ban (telepítés előtt)

Az eszköz fizikai telepítése előtt végezd el a Nayax Core háttérbeállításait a zökkenőmentes működés és tranzakciófeldolgozás biztosítása érdekében.

## Regisztráld a gépet és rendeld hozzá az eszközt:

- Jelentkezz be a [Nayax Core](#)-ba, és győződj meg arról, hogy a gép létrehozásra került és hozzá lett rendelve az üzemeltetőhöz. Ezután csatlakoztasd a VPOS Media 4 eszközt a regisztrált géphez.

## Állítsd be a fizetési módokat:

Engedélyezd a támogatott fizetési módokat:

- **NFC (Érintésmentes fizetések):** Apple Pay, Google Pay és érintésmentes kártyák.
- **Chip és PIN (EMV-tranzakciók):** Behelyezett kártyás fizetések.
- **Mágnescsík:** Kártyalehúzással végzett tranzakciók (ha a kereskedő engedélyezi).

## Állítsd be az árakat és a tranzakciós beállításokat:

- Ha a Nayax árkezelési funkcióit szeretnéd használni, állítsd be a termék árait a Nayax Core-ban.



**Megjegyzés:** A Nayax kezeli a tranzakciós limiteket, adókat és szolgáltatási díjakat.

## Ellenőrizd a hálózati kapcsolatot:

- **Ethernet:** Ethernet-kábel (RJ-45) keresztül történő hálózati csatlakozást igényel.
- **Wi-Fi:** Konfigurálható a Nayax Core vagy a Technician alkalmazáson keresztül.
- **SIM:** A VPOS Media 4 eSIM-et (beágyazott SIM-kártyát) használ. Az aktiválás automatikus.

## Konfiguráld a Pulse- vagy Marshall-protokollokat (ha szükséges):

- Ha az automatizált és önkiszolgáló gép Pulse- vagy Marshall-integrációt igényel, állítsd be a megfelelő beállításokat a Nayax Core-ban.
- Győződj meg arról, hogy a gép kommunikációs protokollja megfelel a kiválasztott konfigurációnak.

A felhasználók elkerülhetik a csatlakozási és tranzakciós hibákat, ha a telepítés előtt elvégzik ezeket a lépéseket, és megbizonyosodnak arról, hogy az eszköz teljes mértékben működőképes.

### Szereld fel a VPOS Media 4 eszközt

#### „A” lehetőség: Belső telepítés (Számlelfogadó ablak használatával)

1. A telepítés előtt győződj meg arról, hogy az eszköz hátsó tömitése megfelelően van felszerelve és nincs sérülés rajta.
2. Szereld fel a rögzítőlemezt a VPOS MEDIA 4 eszközre. A rögzítőlemez szétszerelt kiegészítőként található az eszköz dobozában. Rögzítsd a 4 db eredeti csavarral 0,9-1 Nm nyomatékkal.
3. Helyezd be az eszközt a bankjegyfogadó nyílásba, és szereld fel a rögzítőcsapokra.
4. Rögzítsd az eszközt a rögzítőcsapokra a mellékelt anyákkal. Húzd meg az anyákat 0,9-1 Nm nyomatékkal.
5. Csatlakoztasd a kábeleket az eszközhöz.

VPOS Media 4 belső rögzítése

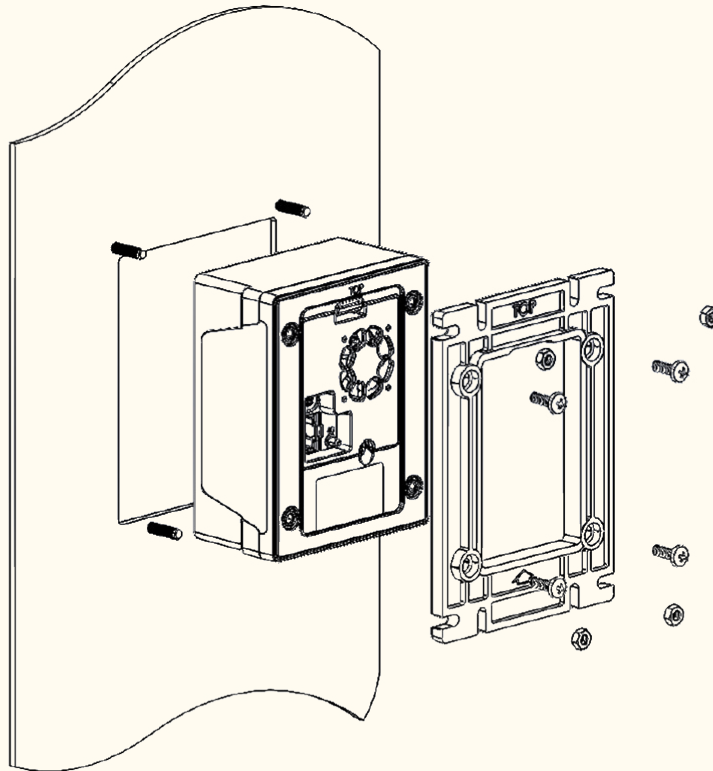

## B” opció: Külső telepítés (Ha nincs számlaelfogadó ablak)

### Külső telepítés

1. Válassz ki egy sík, hozzáférhető felületet a gépen a felszereléshez.
2. A sablon segítségével jelöld meg és fúrd ki a lyukakat:
  - a. Négy 5 mm-es rögzítőcsavar-furat.
  - b. Készítsd el a kábelek és a szellőzés számára szükséges nyílásokat a sablon szerint.
3. Rögzítsd az eszközt a mellékelt csavarokkal.
4. A fúrás után tisztítsd meg a telepítési területet a sorjától.
5. A telepítés előtt ellenőrizd, hogy az eszköz hátsó tömítése megfelelően van-e felszerelve és nem sérült-e meg.
6. Vezesd át a kábeleket a nyíláson, és csatlakoztasd őket az eszközhöz:
  - a. Csatlakoztasd az eszközt az áramellátáshoz:
    - I. **VPOS MEDIA 4:** Csatlakoztasd a 40 pines kábelt a géphez (elsődleges áramforrás).
  - b. A hálózati csatlakozáshoz a következő feltételek közül legalább egynek teljesülnie kell:
    - I. **Ethernet:** Csatlakoztasd az RJ-45-kábelt a hálózati porthoz.
    - II. **SIM:** A VPOS Media 4 eSIM-et (beágyazott SIM-kártyát) használ (az aktiválás automatikus).
- c. Szükség esetén csatlakoztasd a külső antennát a jel erősségének javítása érdekében.
7. Rögzítsd az eszközt az eredeti csavarokkal, 0,9-1 Nm nyomatékkal.

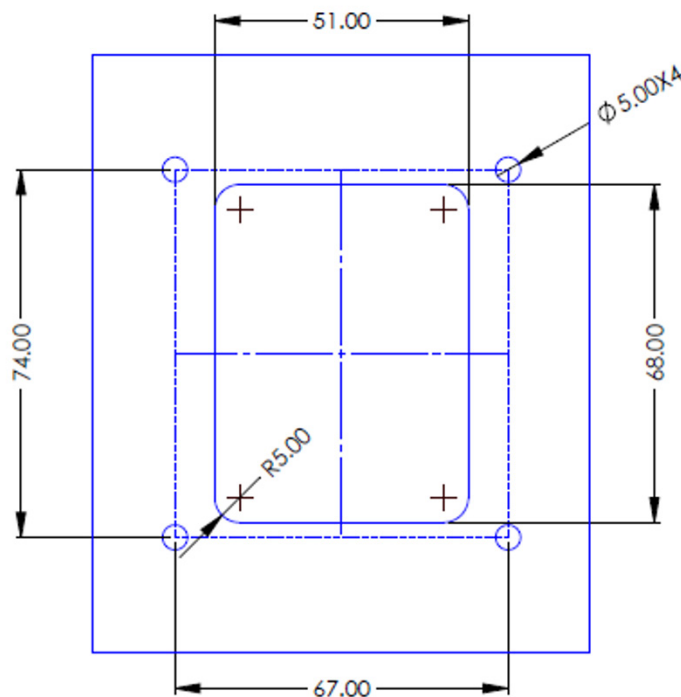

**VPOS Media 4 sablon**

## VPOS Media 4 külső rögzítése

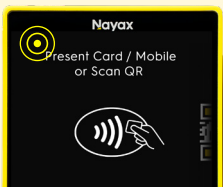
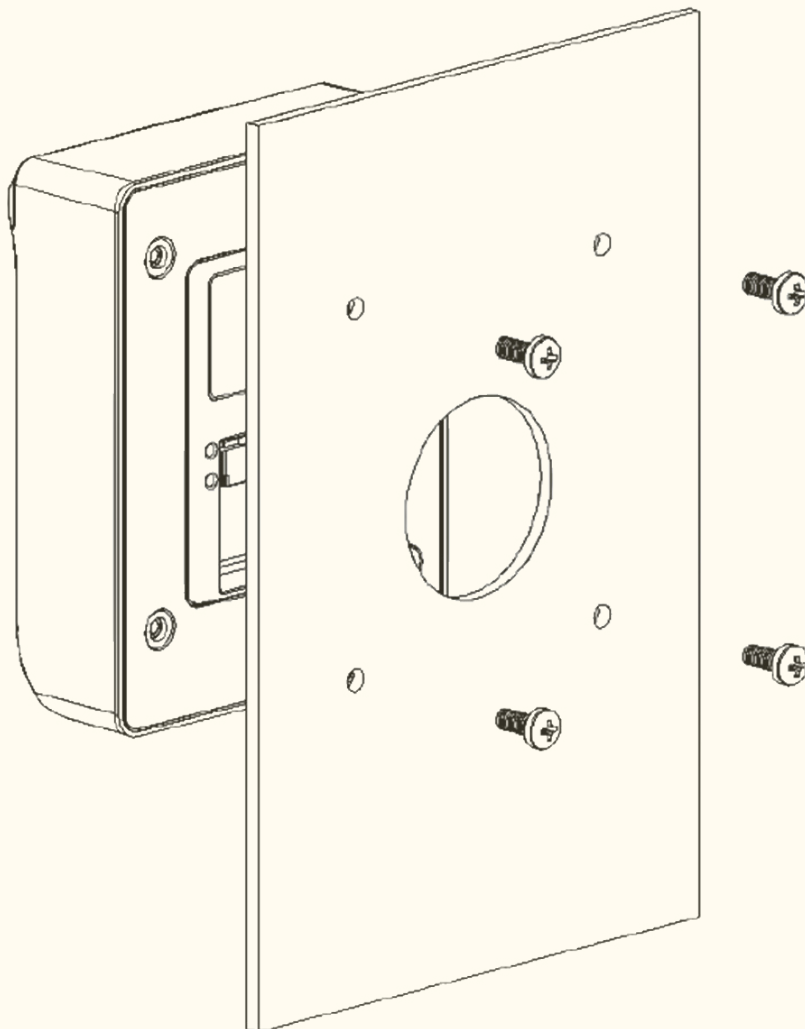

### Hozáférés az eszköz menüjéhez:

Az operátor és a technikus számára az „Eszközinformációk” és egyéb hibaelhárítási opciók eléréséhez **érintsd meg ötször a képernyő bal felső sarkát.**



### Megjegyzés:

Wi-Fi vagy SIM használata esetén győződj meg arról, hogy az eszköz jó vételi tartományban van. Ethernet használata esetén ellenőrizd, hogy a kábel megfelelően van-e csatlakoztatva és működőképes-e.

## Háttérkonfiguráció

### A telepítés után végezd el a háttérbeállításokat a Nayax Core-ban:

1. Rendeld hozzá a VPOS Media 4 eszközt a megfelelő automatizált és önkiszolgáló géphez.
2. Állítsd be a termék árazását és a fizetési beállításokat.
3. Engedélyezd a támogatott fizetési módokat (NFC, EMV, mágnescsíkos kártya).
4. Ellenőrizd, hogy a tranzakciók szinkronizálódnak-e a [Nayax Core](#)-irányítópulttal. Ha az eszköz offline állapotban van, akkor a kapcsolat helyreállításáig nem jelenik meg a Nayax Core-ban.



## A telepítés tesztelése

### 1 Kapcsold be az eszközt

1. Kapcsold be a gépet.
2. A VPOS MEDIA 4 automatikusan bekapcsol és elindítja az öntesztelési folyamatot.



### 2 Öntesztelési folyamat

Az eszköz önellenőrzést futtat, hogy ellenőrizze a következőket:

- Hardverkomponensek (képernyő, billentyűzet, érzékelők).
- Kapcsolódás (Ethernet, Wi-Fi, 4G LTE).
- Fizetési rendszer készenléte (NFC, EMV, mágnescsík).

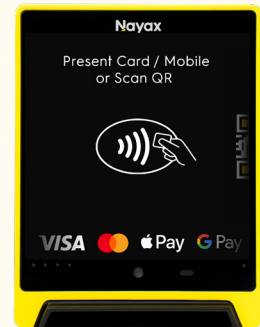

### 3 Végezz teszttranzakciót

1. Válassz ki egy elemet a gépen.
2. Végezz el egy tesztfizetést NFC, Chip, PIN vagy mágnescsík segítségével.
3. Erősítsd meg, hogy:
  - A fizetés jóváhagyásra került.
  - A gép kiadja a terméket.
  - A tranzakció megjelenik a Nayax Core-jelentésekben.

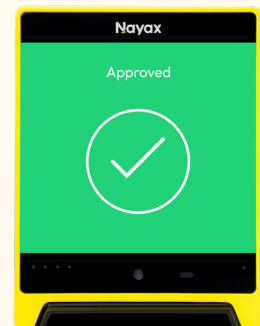

## Működés

Ez a szakasz lépésről lépésre ismerteti a VPOS Media 4 eszköz használatát, beleértve a fizetések feldolgozását, a felületen való navigálást és a tranzakciók során felmerülő hibák kezelését.

## Eszköz aktiválása és tulajdonjog átruházása

### Új eszköz aktiválása:

- Az első használat előtt a VPOS Media 4 eszközt hozzá kell rendelni egy géphez a Nayax Core-ban, és aktiválni kell.
- Győződj meg arról, hogy az eszköz aktívnek jelenik meg a Nayax Core-ban, hogy a tranzakciók engedélyezve legyenek.

### Tulajdonjog átruházása:

- Ha egy eszköz tulajdonosa megváltozik, azt új gépre kell átirni és a Nayax Core-ban aktiválni kell.
- Az előző üzemeltető beállításai az átruházáskor törlésre kerülnek.

A részletes aktiválási lépéseket a [Nayax aktiválási útmutatóban](#) találod.

## Fizetések feldolgozása

A VPOS Media 4 eszköz többféle fizetési módot támogat, beleértve az érintésmentes (NFC), chip és PIN (EMV) és mágnescsíkos tranzakciókat.

### A fizetés feldolgozásának lépései:

1. Győződj meg arról, hogy az eszköz be van kapcsolva és csatlakozik a hálózathoz.
2. Válassz ki egy elemet a gépen.
3. Kérd meg az ügyfelet, hogy az alábbi módszerek egyikével hajtsa végre a tranzakciót:

Fizetési mód	Utasítások
Érintésmentes (NFC)	Érintsd meg az érintésmentes kártyát, mobil pénztárcát vagy hordható eszközt az NFC-zóna közelében. Várd meg a megerősítő hangjelzést.
Chip és PIN (EMV)	Helyezd be a kártyát a chipolvasóba, és várd meg a feldolgozást. Szükség esetén írd be a PIN-kódot, és várd meg a megerősítést.
Mágnescsíkos	Húzd át a kártyát egy mozdulattal, ügyelve arra, hogy teljes mértékben érintkezzen az olvasóval.

4. Várd meg, amíg a fizetés visszaigazolása megjelenik a képernyőn.
5. Sikeres fizetés esetén a tranzakció rögzítésre kerül a Nayax Core rendszerben, és a gép kiadja a terméket.

## Az érintőképernyős felület használata

A VPOS Media 4 eszköz érintőképernyős felülettel rendelkezik a felhasználói interakcióhoz. A kijelző dinamikusan változik, hogy tükrözze a tranzakció aktuális állapotát vagy az eszköz állapotát.

Az alábbiakban a gyakori folyamatok leírása és a legfontosabb statikus képernyőelemek találhatóak:

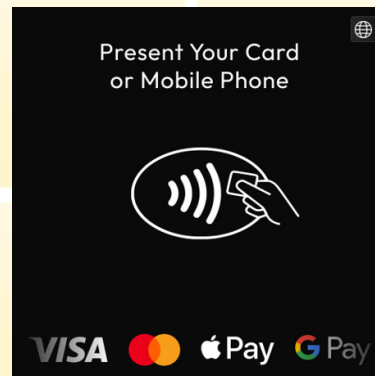

### 1 Előzetes engedélyezési folyamat

- Várakozás a fizetésre:** A képernyőn megjelenik a „Kártya / mobil bemutatása vagy QR-kód beolvasása” felirat.
- Engedélyezés:** Az „Engedélyezés” feliratot animációval jeleníti meg, miközben a hálózaton ellenőrzi a fizetést.
- Tranzakció eredménye:**
  - **Jóváhagyva:** Zöld pipa és „Jóváhagyva” felirat jelenik meg.
  - **Elutasítva:** Piros „X” és „Tranzakció elutasítva” felirat jelenik meg.
- Termékválasztás (ha jóváhagyják):** A következő üzenetet jeleníti meg: „Kérjük, válassza ki a terméket.”
- Feldolgozás:** A fogaskerék-animáció és a „Feldolgozás” jelzi a véglegesítést.
- Tranzakcióteljesítés:** Többnyelvű „Köszönöm” üzenetet jelenít meg.

### 2 Tétlen és bevezető képernyők

- Tétlen képernyő (NFC/QR):** Felkéri a felhasználót, hogy fizetéshez „mutassa be kártyáját/ mobiltelefonját vagy olvassa be a QR-kódot”, és megjeleníti a fizetési módok ikonjait.
- Tétlen QR-képernyő:** Megjeleníti a fizetéshez szükséges QR-kódot.
- Tétlen fizetési lehetőségek:** Különböző fizetési módok ikonjait jeleníti meg.
- Tétlen beillesztés+érintés / Tétlen érintés:** Kártya vagy mobil eszköz behelyezésére vagy megérintésére vonatkozó utasítások, releváns ikonok és szövegek megjelenítése, például „Mutassa be kártyáját vagy mobiltelefonját”.
- Tétlen helyezze be az elektromos járműbe a töltéshez:** Utasítja a felhasználót, hogy csatlakoztassa elektromos járművét a töltőállomáshoz.
- Tétlen animáció:** A tétlen képernyő animált változata, amely a kérések vagy fizetési módok között váltakozik.

## 3 Kártyaaktiválási utasítások

1. **Kártya eltávolítása:** Utasítja a felhasználót, hogy „Kérjük, vegye ki a kártyát” az olvasóból.
2. **Helyezze be a kártyát / Tétlen behelyezés:** Utasítja a felhasználót, hogy „Kérjük, helyezze be a kártyáját” vagy „Helyezze be a kártyáját” az olvasóba, gyakran egy behelyezési ikonnal.
3. **Fizetési művelet animációja:** A kártya behelyezését és érintését bemutató animáció.

## 4 Ármegjelenítés

1. **Ár megjelenítése fizetési felszólítással:** Megjeleníti az árat (pl. „2,99 €”) és tartalmazhat utasításokat a „Kártya/mobil bemutatása vagy QR-kód beolvasása” vagy egy NFC-ikon megérintésére.
2. **Ár megjelenítése üzemanyag-adagolóhoz:** Megjeleníti az árat és az üzemanyag-adagolóhoz tartozó „fúvószámot”.

## 5 Készpénzmentes rendszer állapota és hibái

1. **A készpénzmentes fizetés nem működik:** Az eszköz „A készpénzmentes fizetés nem működik” üzenetet jeleníti meg, gyakran egy szomorú arc ikonnal.
2. **Géphibák:** Megjelenhetnek speciális „Géhiba” képernyők (pl. „M01 kód” vagy „M02 kód”), amelyekhez általában részletes információkat tartalmazó QR-kód is tartozik.
3. **Kommunikációs hibák:** A „Kommunikációs hiba” képernyő jelenik meg, gyakran QR-kóddal és „Újracsatlakozás...” üzenettel, miközben az eszköz megpróbálja helyreállítani a kapcsolatot.
4. **Eszközhibák:** A kritikus „Eszközhiba” képernyők (pl. „100-as kód”) belső eszközproblémákat jeleznek.

## 6 Eszköz-inicializálási és -konfigurálási képernyők

1. **Kezdőképernyő:** A Nayax-logót fekete háttérrel jeleníti meg, amely az eszköz indításakor vagy jelentős szoftverfrissítések során látható. Animált változat is megjelenhet.
2. **SW (csúsztatás) képernyő:** Elsősorban arra kéri a felhasználót, hogy húzza át a kártyáját. Emellett hozzáférést biztosíthat egy részletes szoftvermenühöz, amely tartalmazza a kártyahúzási funkció beállítási lehetőségeit, többek között a „Bevezetés indítása”, „Beállítások”, „SW”, „Működés” és „Érvényesítés” menüpontokat, amelyek mindegyike jelölőnégyzettel rendelkezik.

## 7 Eszközaktiválási folyamat

1. **Aktiválás cselekvésre ösztönző gomb (CTA):** Az eszköz megjelenít egy „Aktiválás CTA” képernyőt, amely arra kéri a felhasználót, hogy „mutassa be kártyáját vagy mobiltelefonját” vagy „érintse meg az aktiváláshoz” a fizetési hálózat logóinak, NFC- vagy kártyabehelyezési ikonok segítségével.
2. **Beolvasás az aktiváláshoz:** Az interakció után megjelenik egy „Aktiválás” képernyő, amely arra kéri a felhasználót, hogy „Olvassa be a QR-kódot az aktiválási folyamat befejezéséhez és a fizetések elfogadásának megkezdéséhez”. A képernyőn olyan opciók is megjelennek, mint „Később csináljuk” vagy „Most kihagyom”.

## 8 PIN-kód-beviteli eszköz és hiba kezelése

1. **PIN-bevitel:** A PIN-kód beírásához numerikus billentyűzet jelenik meg.
2. **Helytelen PIN-kód:** Ha helytelen PIN-kód kerül megadásra, hibaüzenet vagy felugró ablak jelenik meg, amelyben a következő üzenet olvasható: „Helytelen PIN-kód, kérjük, próbálja újra.”
3. **Elveszett kísérlet:** Több hibás kísérlet után az „Elveszett kísérlet!” üzenet jelenik meg, hogy értesítse a felhasználót.

## 9 Tranzakció törlése

1. **Törölt képernyő:** A tranzakció kézi törlésekor vagy időtűllépéskor azonnal megjelenik, nagy piros „X” jelet és „Tranzakció törölve” üzenetet megjelenítve.

## 10 Hozzáférés a technikai menükhöz

1. **Indítóprogram - Beállítások / Technikusi menü:** A hálózati konfiguráció, az eszközinformációk és egyéb rendszerbeállítások eléréséhez jogosult felhasználók (technikusok/kezelők) számára elérhető biztonságos menü. Ez a menü a szokásos felhasználói nézetben rejtve van, és a képernyő bal felső sarkát ötször megérintve érhető el.

## Gyakori tranzakciós hibák kezelése

Ha a fizetés sikertelen, kövesse az alábbi hibaelhárítási lépéseket:

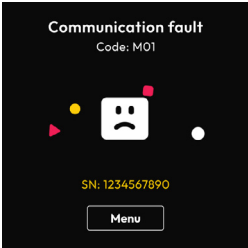
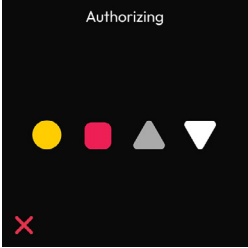
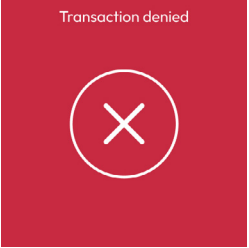
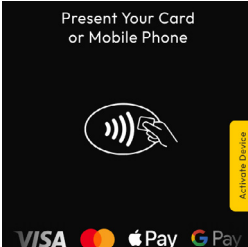
Hibaüzenet	Lehetséges ok	Megoldás
<b>A kártya nem olvasható</b>	A kártyát túl korán eltávolították, nem megfelelően illesztették be, vagy megsérült.	Próbáld meg újra, anélkül, hogy a kártyát túl gyorsan mozgatnád. Ellenőrizd, hogy a chip vagy a mágnescsík nem kopott-e.
<b>A hálózat nem elérhető</b>	Nem található internetkapcsolat. 	Ellenőrizd a hálózati beállításokat az Eszközinformációkban (menüpont) vagy a Nayax Core-ban. Győződj meg arról, hogy az Ethernet-, a Wi-Fi- vagy a SIM-kapcsolat stabil.
<b>Fizetés elutasítva</b>	Nincs elegendő fedezet, a kártya lejárt, vagy a tranzakciót blokkolták.  	Kérd meg az ügyfelet, hogy próbáljon meg egy másik kártyát vagy fizetési módot.
<b>Nem támogatott kártyatípus</b>	A terminál nem támogatja a kártyát.	Ellenőrizd, hogy a Nayax Core mely kártyahálózatokat fogadja el.
<b>Az eszköz nincs aktiválva</b>	Az eszköz nincs hozzárendelve egy üzemeltetői fiókhoz. 	A tranzakciók feldolgozása előtt győződj meg arról, hogy a Nayax Core-ban aktiválva van-e. Ha a probléma továbbra is fennáll, vedd fel a kapcsolatot a Nayax ügyfélszolgálatával.

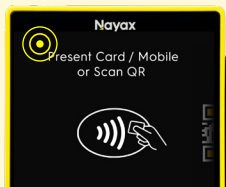

### Hozzáférés az eszköz menüjéhez:

Az operátor és a technikus számára az „Eszközinformációk” és egyéb hibaelhárítási opciók eléréséhez érintsd meg ötször a képernyő bal felső sarkát.

## Karbantartás és csere

Ez a szakasz útmutatásokat tartalmaz a VPOS Media 4 eszköz alkatrészeinek karbantartásáról, tisztításáról és cseréjéről, hogy biztosítsa az optimális teljesítményt és a hosszú élettartamot.

## Az eszköz tisztítása

A rendszeres tisztítás segít megőrizni az eszköz működőképességét és megelőzni a működési problémákat.

Ajánlott tisztítási gyakorlatok:

Alkatrész	Tisztítási mód	Gyakoriság
Érintőképernyő	Használj puha, szőszmentes ruhát, amelyet enyhén megnedvesítettél vízzel vagy enyhe, alkohol alapú oldattal. Kerüld az erős vegyszerek használatát.	Hetente vagy szükség szerint.
Kártyaolvasó (chip és mágnescsík)	Használj speciális kártyaolvasó tisztítókártyát a por és a szennyeződések nyílásból való eltávolításához.	Havonta vagy ha a kártyás tranzakciók sikertelenek.
Antenna és portok	Győződj meg arról, hogy a portok por- és korróziómentesek.	Negyedévente vagy szükség szerint.



### Tisztítási óvintézkedések:

- Ne permetezz folyadékot közvetlenül az eszközre. Először vidd fel a folyadékot egy ruhára.
- Kerüld a papírtörő vagy durva ruha használatát.
- A tisztítás előtt kapcsolj ki az eszközt (ha külső hálózati adaptert használasz, először húzd ki a dugót), hogy megelőzd az elektromos károsodást.
- Ne használj nagynyomású sűrített levegőt a portokon, mert az a szennyeződések még mélyebbre nyomhatja.

## Tárolás és szállítás

Ha a VPOS Media 4 eszközt tárolni vagy szállítani kell, kövesd az alábbi bevált gyakorlatokat a sérülések elkerülése érdekében.

Tárolási irányelvek:

Állapot	Követelmény
Hőmérséklet	-30 °C és 70 °C közötti hőmérsékleten tárolandó. Kerüld a szélsőséges hőhatásokat.
Páratartalom	Száraz környezetben tárolandó, kerülve a kondenzációt és a nedvességet.
Csomagolás	Hosszabb tárolás esetén használd az eredeti csomagolást, beleértve a biztonsági plombát is. Szállításhoz, ha lehetséges, használj ütésálló tokot.



### Szállítási irányelvek:

- A szállítás előtt győződj meg arról, hogy az eszköz ki van kapcsolva.
- Rögzítsd egy ütésálló tokban, hogy ne mozdulhasson el.
- Több egység szállítása esetén külön rekeszeket kell használni, hogy megelőzd a képernyő és a kártyaolvasó sérülését.
- Ne távolítsd el a biztonsági címkéket, mert ez érvénytelenítheti a garanciát.

## Hibaelhárítás

Ha problémát tapasztalsz a VPOS Media 4 eszközzel, olvasd el ezt az útmutatót a gyakori problémák diagnosztizálásához és megoldásához, mielőtt kapcsolatba lépnél a Nayax ügyfélszolgálatával.

### Tipp:

Számos telepítési és csatlakozási probléma megoldható a **Telepítés előtti követelmények** szakaszban leírtak betartásával és a Nayax Core beállításainak ellenőrzésével a hibaelhárítás előtt.

## Gyakori problémák és megoldások

Probléma	Lehetséges ok	Megoldás
<b>Az eszköz nem kapcsol be</b>	<ul style="list-style-type: none"> <li>A gép nem biztosítja a megfelelő feszültségbemenetet.</li> <li>Meglazult vagy megszakadt tápkábel.</li> <li>Hibás áramforrás.</li> </ul>	<ul style="list-style-type: none"> <li>Ellenőrizd, hogy az eszköz feszültsége megfelelő-e: DC 12–42 V; AC RMS 12–24 V MDB-n keresztül (elsődleges áramforrás)</li> <li>Győződj meg arról, hogy minden kábel biztonságosan csatlakozik, és ellenőrizd, hogy nincs-e látható sérülés.</li> </ul>
<b>Nincs hálózati kapcsolat</b>	<ul style="list-style-type: none"> <li>Az Ethernet-kábel nincs csatlakoztatva, vagy a hálózati berendezés beállítása hibás.</li> <li>A Wi-Fi SSID vagy -jelszó helytelen.</li> <li>Gyenge SIM-jel vagy helytelen SIM-beállítások.</li> <li>A hálózati beállítások nincsenek konfigurálva a Nayax Core-ban.</li> </ul>	<p>Ethernet használata esetén ellenőrizd, hogy a LAN-kábel megfelelően van-e csatlakoztatva, és ellenőrizd a hálózati útválasztási/tűzfalbeállításokat:</p> <ul style="list-style-type: none"> <li>Wi-Fi használata esetén ellenőrizd a hitelesítő adatokat a Technician alkalmazásban vagy a Nayax Core-ban.</li> <li>SIM használata esetén ellenőrizd, hogy az eszköz rendelkezik-e hálózati lefedettséggel.</li> <li>Indítsd újra az eszközt, és ellenőrizd a Nayax Core naplóját a csatlakozási kísérletek tekintetében.</li> </ul>
<b>A fizetési tranzakciók sikertelenek</b>	<ul style="list-style-type: none"> <li>A fizetési mód nem engedélyezett a Nayax Core-ban.</li> <li>Gyenge hálózati kapcsolat.</li> <li>A kártyaolvasó piszkos vagy sérült.</li> </ul>	<ul style="list-style-type: none"> <li>Jelentkezz be a Nayax Core-ba, és ellenőrizd, hogy az NFC, a Chip és a mágnesescíkos fizetések engedélyezve vannak-e.</li> <li>Ellenőrizd, hogy az általános fizetési lehetőségek, például a hitelkártya-feldolgozás megfelelően vannak-e beállítva (ha nem vagy biztos benne, vedd fel a kapcsolatot a Nayax-szal). Ellenőrizd a hálózat stabilitását, és próbáld meg újra a tranzakciót.</li> <li>Tisztítsd meg a chipolvasót és a mágnesescíkot egy erre a célra szolgáló kártyatisztító kártyával.</li> </ul>

Probléma	Lehetséges ok	Megoldás
<b>Manipulációs riasztás kiváltva</b>	<ul style="list-style-type: none"> <li>Az eszközt fizikailag kinyitották, és erős ütés érte, ami aktiválta a manipulációs kapcsolót</li> </ul>	<ul style="list-style-type: none"> <li>Ha manipulációt észlel, az eszköz véglegesen lezárul, és a szervizeléshez visszaküldési engedély (RMA) szükséges.</li> <li>A manipulációs riasztásokhoz nincs távoli visszaállítási lehetőség – az utasításokért vedd fel a kapcsolatot a Nayax ügyfélszolgálatával.</li> </ul>
<b>Az eszköz lefagyott vagy nem reagál</b>	<ul style="list-style-type: none"> <li>Szoftverösszeomlás vagy kapcsolatprobléma</li> </ul>	<ul style="list-style-type: none"> <li>Indítsd újra az eszközt a megfelelő kikapcsolási és bekapcsolási eljárás szerint.</li> <li>Kapcsold ki az áramellátást, és várd meg, amíg az összes jelzőfény kialszik, mielőtt újracsatlakoztatnád.</li> </ul>

### Hozzáférés az eszköz menüjéhez:

Az operátor és a technikus számára az „Eszközinformációk” és egyéb hibaelhárítási opciók eléréséhez **érintsd meg ötször a képernyő bal felső sarkát.**

## Eszköz-újraindítási eljárás

Ha az eszköz nem reagál, indítsd újra az alábbi lépések segítségével.

### Lágy újraindítás (áramellátás kikapcsolása és bekapcsolása)

Ajánlott kisebb szoftverösszeomlások vagy kapcsolat-visszaállítások esetén.

- Kapcsold ki a gépet, vagy válaszd le a külső áramellátást.
- Várj 30 másodpercet.
- Csatlakoztasd újra az áramellátást, és hagyd, hogy az eszköz újrainduljon.

### Teljes újraindítás (teljes áramellátás-visszaállítás)

Ha az eszköz továbbra sem reagál, hajts végre egy teljes újraindítást:

- Húzd ki az összes kábelt az eszközből (MDB-kábel, USB-C vagy külső tápegység).
- Várj legalább 5 percet, hogy a kondenzátorok teljesen kisüljenek.
- Csatlakoztasd újra az áramellátást, és hagyd, hogy a rendszer elinduljon.



### Figyelmeztetés:

Teljes újraindítást csak akkor szabad végrehajtani, ha az eszköz nem reagál. Ha a probléma továbbra is fennáll, vedd fel a kapcsolatot a Nayax ügyfélszolgálatával a további hibaelhárításhoz.

## Garancia

### Garanciális lefedettség

A VPOS Media 4 eszközre a Nayax korlátozott garanciája vonatkozik, amely a meghatározott időszakon belül gyártási hibák javítását vagy cseréjét biztosítja.

A standard garanciális időszak a vásárlás napjától számított 12 hónap. Ezen időszak alatt a Nayax értékeli a garanciális igényeket, és meghatározza, hogy az eszköz javításra vagy cserére jogosult-e.

### Garanciális korlátozások és kizárások

A Nayax-garancia nem terjed ki az alábbi esetekre:

- Helytelen kezelés, külső erőhatás vagy baleset okozta fizikai sérülés.
- Nem engedélyezett módosítások vagy javítások, amelyeket nem jóváhagyott szolgáltatók végeztek.
- Az eszköz specifikációinak túllépő folyadékok, vegyi anyagok, extrém hő vagy por hatásának kitettség.
- Manipulálás vagy biztonsági szabályok megsértése, beleértve a biztonsági plombák eltávolítását vagy az eszköz jogosulatlan kinyitását.
- Harmadik féltől származó SIM-kártyák, hálózati meghibásodások vagy külső zavarások okozta csatlakozási problémák.
- A Nayax jóváhagyott irányelveitől eltérő, nem megfelelő telepítés.

Ha ezek közül bármelyik feltétel teljesül, a garanciális igény elutasításra kerülhet.

### Hogyan nyújts be garanciális igényt?

Ha a VPOS Media 4 eszközön a garancia hatálya alá tartozó probléma merül fel, kövesd az alábbi lépéseket az igény benyújtásához:

#### 1 Garanciális jogosultság ellenőrzése

- Ellenőrizd, hogy a probléma a garanciális lefedettség alá tartozik-e, és nem sérti-e a kizárási feltételeket.
- Ellenőrizd az eszköz sorozatszámát és vásárlásának dátumát, hogy megbizonyosodj a jogosultságról.

#### 2 Szükséges dokumentumok összegyűjtése

- Az eszköz sorozatszáma (az eszköz hátulján található).
- Részletes problémaleírás, beleértve a már elvégzett hibaelhárítási lépéseket.
- Vásárlási igazolás (számla vagy nyugta).

#### 3 Garanciális igény benyújtása

- Vedd fel a kapcsolatot a Nayax-ügyfélszolgálattal a [Nayax támogatási portálon](#) keresztül.
- Nyújtsd be az összes szükséges dokumentumot, és kövesd a garanciális visszaküldési eljárást.

#### 4 Visszaküldési és cserefolyamat

- Ha az igényt jóváhagyják, a Nayax megadja az eszköz értékeléséhez szükséges visszaküldési utasításokat.
- A Nayax a szervizfeltételek alapján dönti el, hogy az eszköz javításra vagy cserére jogosult-e.

**Megjegyzés:** A garanciális igény benyújtása előtt olvasd el a Hibaelhárítás szakaszt, hogy megbizonyosodj arról, hogy a probléma csere nélkül is megoldható-e.

## Szoftverlicenc-szerződés

A VPOS Media 4 eszköz a Nayax saját fejlesztésű szoftverével és firmware-jével működik. A szoftver használatára a Nayax szoftverlicenc-szerződése (SLA) vonatkozik, amely a következő feltételeket tartalmazza:

## Megengedett felhasználás

- A szoftver kizárólag a Nayax által jóváhagyott szolgáltatásokkal és hardverekkel való használatra engedélyezett.

## Használati korlátozások

- A felhasználók nem módosíthatják, fejthetik vissza vagy másolhatják a szoftvert semmilyen formában.

## Szoftverfrissítések

- A Nayax automatikus frissítéseket biztosít a funkcionalitás és a biztonság javítása érdekében.
- A felhasználóknak telepíteniük kell a frissítéseket, hogy biztosítsák a Nayax biztonsági és működési irányelveinek folyamatos betartását.

## Felelősség és támogatás

- A Nayax nem vállal felelősséget az alábbi okokból bekövetkező meghibásodásokért:
  - Harmadik fél által végzett módosítások
  - Jogosulatlan szoftververziók
- Csak a hivatalos Nayax-szoftverek jogosultak technikai támogatásra és garanciális lefedettségre.



### Jogi tájékoztató:

A teljes szoftverlicenc-szerződésért vedd fel a kapcsolatot a Nayax ügyfélszolgálatával, vagy látogass el a Nayax jogi oldalára.

## GYIK (Gyakran ismételt kérdések)

Ez a szakasz a VPOS Media 4 telepítésével, működésével, hibaelhárításával és garanciájával kapcsolatos gyakori kérdésekre ad választ.

### Általános kérdések

#### Mi az a VPOS Media 4, és mire szolgál?

A VPOS Media egy készpénzmentes fizetési terminál, amelyet felügyelet nélküli gépekhez terveztek, beleértve az automatákat, kioszkokat, elektromos járművek töltőállomásait, mosodákat és önkiszolgáló kiskereskedelmi rendszereket. Több fizetési módot támogat, és távoli felügyeleti és telemetriai szolgáltatásokat kínál a Nayax Core segítségével.

#### Milyen fizetési módokat támogat a VPOS Media?

A VPOS Media a következőket támogatja:

- **Érintésmentes (NFC):** Apple Pay, Google Pay és érintésmentes hitel-/betéti kártyák.
- **Chip és PIN (EMV):** Behelyezett kártyás tranzakciók.
- **Mágnescsík:** Kártyalehúzással végzett tranzakciók (ha a kereskedő engedélyezi).

### Telepítés és konfiguráció

#### Milyen szerszámokra van szükségem az eszköz telepítéséhez?

- **Csillagcsavarhúzó:** Az eszköz rögzítéséhez.
- **Svájci nyomatékkulcs:** A csavarok meghúzásához.
- **Fúró és sablon:** Külső telepítéshez szükséges.

#### Hogyan telepítem és aktiváljam a VPOS Media 4 eszközt?

1. A telepítés előtt kapcsold ki az automatizált és önkiszolgáló gépet.
2. Szereld fel az eszközt belső (bankjegyfogadó ablak) vagy külső telepítési módszerrel.
3. Csatlakoztasd a kábeleket a modellnek megfelelően:
  - Csatlakoztasd az elsődleges áramforráshoz.
  - Ellenőrizd az Ethernet és a mobilhálózati kapcsolatot.
4. Kapcsold be a gépet, és hagyd, hogy az eszköz automatikusan elinduljon.
5. Az eszköz önellenőrzést futtat, hogy ellenőrizze a hálózati kapcsolatot és a fizetési készenlétet.
6. Az eszköz aktiválása:
  - Az eszköz képernyőjén megjelenő QR-kód beolvasása (ha nincs aktiválva) vagy a <https://activate.nayax.com/> weboldal felkeresése
  - Kövesd a weboldalon található aktiválási folyamatot az eszköz beállításának befejezéséhez



**Tip:** Az első telepítéskor a stabilitás biztosítása érdekében ajánlott a SIM-kapcsolat engedélyezése előtt Wi-Fi-t vagy Ethernet-kapcsolatot használni.

## Hibaelhárítás és támogatás

### Miért nem kapcsol be a VPOS Media 4 eszközm?

- Győződj meg arról, hogy a gép 12-42 V egyenáramot és 12-24 V váltakozó áramot biztosít.
- Ellenőrizd, hogy minden kábel megfelelően van-e csatlakoztatva.
- Ha külső hálózati adaptert használsz, ellenőrizd, hogy az megfelelően van-e csatlakoztatva a konnektorhoz.

### Miért nem csatlakozik az eszközm a hálózathoz?

- **Ethernet-használók:** Győződj meg arról, hogy a LAN-kábel megfelelően van csatlakoztatva, és hogy az ügyfél hálózati infrastruktúrája működőképes.
- **Wi-Fi-használók:** Ellenőrizd, hogy az SSID és a jelszó helyesen van-e beállítva a Nayax Core vagy a Technician alkalmazásban.
- **SIM-használók:** Ellenőrizd, hogy a SIM-kártya aktiválva van-e, és hogy elegendő a hálózati lefedettség.
- Indítsd újra az eszközt, és ellenőrizd a hálózati állapotot a Nayax Core-ban.

### Miért nem dolgozza fel az eszközm a tranzakciókat?

- Ellenőrizd, hogy a fizetési módok engedélyezve vannak-e a Nayax Core-ban.
- Győződj meg arról, hogy a Nayax Core-ban a géphez a megfelelő termékárak vannak beállítva.
- Pulse-integráció használata esetén:
  - Ellenőrizd, hogy a megfelelő árképzési mód \*(egyszeri/többszörös/számlálás)\* van-e beállítva.
  - Ellenőrizd, hogy az impulzusjel-vezetékek megfelelően vannak-e csatlakoztatva és rögzítve.
  - Ellenőrizd, hogy az impulzusjel feszültség szintjei a specifikáció határain belül vannak-e.
- Futtass egy tesztranzakciót érintésmentes, chipes vagy mágnescsíkos fizetéssel.

### Hogyan állíthatom vissza a VPOS Media 4 eszközt?

#### Kézi visszaállítás:

1. Kapcsold ki a gépet.
2. Húzd ki a tápkábelt 30 másodpercre.
3. Csatlakoztasd újra az áramellátást, és várd meg, amíg az önellenőrzés befejeződik.

#### A Technikusi menü használata:

1. Nyisd meg az eszköz Technikusi menüjét.
2. Válassz a következő lehetőségek közül:
  - a. **Újraindítás:** Kikapcsolja és újraindítja az eszköz alkalmazásait.
  - b. **Teljes újraindítás:** Teljes rendszerújraindítást hajt végre (mint egy Android-telefon újraindítása).
3. Várd meg, amíg az önellenőrzés befejeződik az eszköz újraindulása után.

## Garancia és támogatás

### Mit tegyek, ha az eszközem meghibásodott?

1. Ellenőrizd a garanciális lefedettséget (a vásárlás napjától számított 12 hónapig érvényes).
2. Gyűjtsd össze a szükséges adatokat:
  - Az eszköz sorozatszám (az eszköz hátulján található).
  - Hibaüzenet vagy a probléma részletes leírása.
  - Vásárlási igazolás (számla vagy nyugta).
3. Küldj be támogatási kérelmet a [Nayax támogatási portálon](#) keresztül



### Fontos:

Ha a manipulációs riasztás bekapcsol, az eszköz véglegesen lezárul, és RMA (visszaküldési engedély) szükséges.

## Kapcsolatfelvétel

Technikai támogatás, garanciális kérdések vagy további segítség esetén vedd fel a kapcsolatot a Nayax ügyfélszolgálatával az alábbi csatornákon keresztül.

## Nayax-ügyfélszolgálat elérhetőségei

Támogatási módszer	Részletek
Telefon	+1-301-591-2696
E-mail-cím	support@nayax.com
Súgóközpont	<a href="#">Nayax támogatási portál</a>
Tudásbázis	<a href="#">Nayax-dokumentáció</a>

Mielőtt kapcsolatba lépnél az ügyfélszolgálattal:

Annak érdekében, hogy a Nayax-ügyfélszolgálat hatékonyan tudjon segíteni a probléma megoldásában, kérjük, készítsd elő a következő információkat:

- Az eszköz sorozatszám (az eszköz hátulján található).
- A probléma leírása, beleértve a már megkísérelt hibaelhárítási lépéseket.
- Képernyőképek vagy hibaüzenetek

## További források

A Nayax önkiszolgáló támogatási eszközöket kínál, amelyek segítségével a felhasználók gyorsan megtalálhatják a megoldásokat és naprakészek maradhatnak:



### Firmware- és szoftverfrissítések

Győződj meg arról, hogy az eszköz a legújabb szoftvert futtatja a fokozott biztonság és a jobb teljesítmény érdekében.

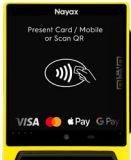

### Videó-oktatóanyagok

Lépésenkénti útmutatók a telepítésről, konfigurálásról és hibaelhárításról.

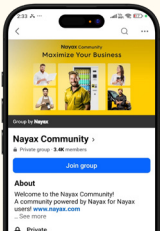

### Felhasználói dokumentáció

Átfogó VPOS Media-útmutatók a beállításhoz és kezeléshez.

Valós idejű frissítésekért és hibaelhárítási útmutatásokért látogass el a Nayax Súlyközpontba.

#### Tipp:

Számos gyakori probléma megoldható a kézikönyv Hibaelhárítás szakaszának áttekintésével, mielőtt kapcsolatba lépnél az ügyfélszolgálattal.

## Regionális támogatás

A [Nayax weboldalon](#) keresd meg a helyi Nayax-irodát, vagy vedd fel a kapcsolatot a hivatalos forgalmazóval a régióra vonatkozó támogatásért.

Támogatási portál QR-kódja:

